

English | Accessory
1. x6 for PSU/PCIe
2. x18 for MB/SSD
3. x9 for HDD
4. x3 for MB

Español | Accesorios
1. x6 para PSU/PCIe
2. x18 para MB/SSD
3. x9 para HDD
4. x3 para MB

日本語 | アクセサリー
1. x6 PSU/PCIe 用
2. x18 MB/SSD 用
3. x9 HDD 用
4. x3 MB 用

Deutsch | Zubehör
1. x6 für PSU/PCIe
2. x18 für MB/SSD
3. x9 für HDD
4. x3 für MB

Italiano | Accessori
1. x6 per PSU/PCIe
2. x18 per MB/SSD
3. x9 per HDD
4. x3 per MB

한국어 | 액세서리
1. x6 PSU/PCIe 용
2. x18 MB/SSD 용
3. x9 HDD 용
4. x3 MB 용

Français | Accessoires
1. x6 pour PSU/PCIe
2. x18 pour MB/SSD
3. x9 pour HDD
4. x3 pour MB

Čeština | Příslušenství
1. x6 pro PSU/PCIe
2. x18 pro MB/SSD
3. x9 pro HDD
4. x3 pro MB

繁体中 | 配件
1. x6 用於 PSU/PCIe
2. x18 用於 MB/SSD
3. x9 用於 HDD
4. x3 用於 MB

Polski | Akcesoria
1. x6 do PSU/PCIe
2. x18 do MB/SSD
3. x9 do HDD
4. x3 do MB

Türkçe | Aksesuar
1. x6 PSU/PCIe için
2. x18 MB/SSD için
3. x9 HDD için
4. x3 MB için

简体中 | 配件
1. x6 用于 PSU/PCIe
2. x18 用于 MB/SSD
3. x9 用于 HDD
4. x3 用于 MB

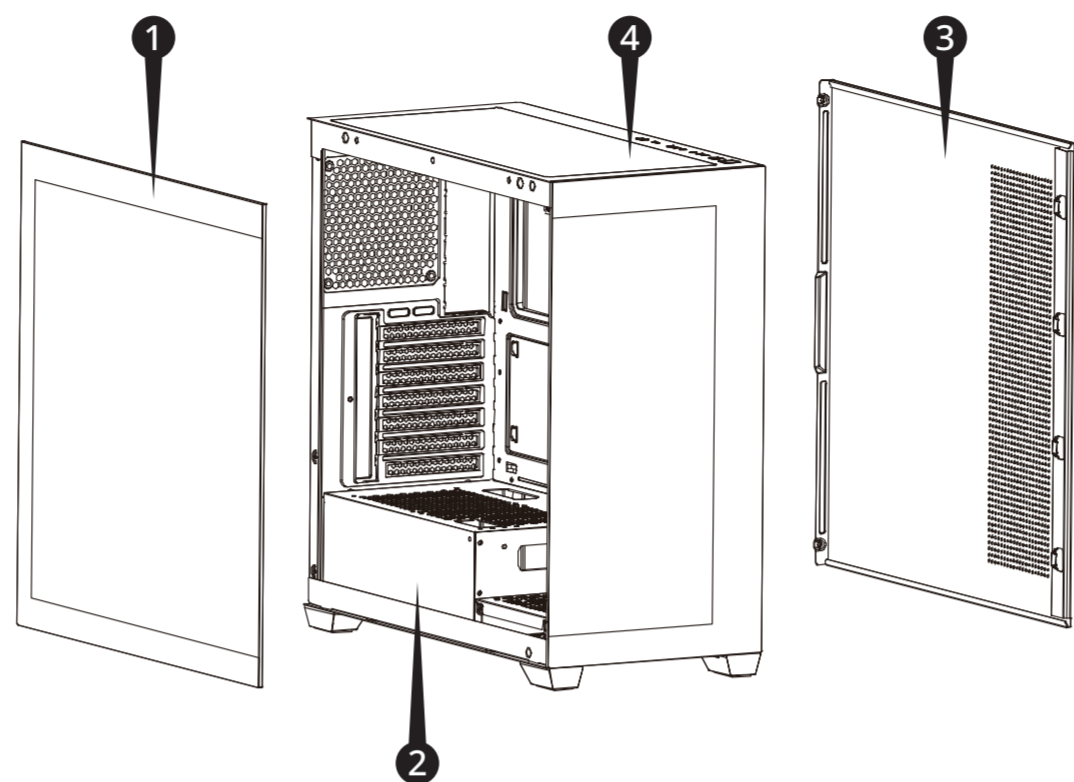

English |
1. Glass Cover
2. HDD/SSD Tray
3. Side Cover
4. Top dust filter

Polski |
1. Osłona szklana
2. Taca HDD/SSD
3. Pokrywa boczna
4. Filtr przeciwpylowy na górze

Deutsch |
1. Glasabdeckung
2. HDD/SSD-Tray
3. Seitenabdeckung
4. Oben Staubfilter

Español |
1. Cubierta de vidrio
2. Bandeja HDD/SSD
3. Cubierta lateral
4. Filtro antipolvo superior

Français |
1. Couverture en verre
2. Plateau HDD/SSD
3. Couverture latérale
4. Filtre antipoussière supérieure

Italiano |
1. Copertura in vetro
2. Vassoio HDD/SSD
3. Copertura laterale
4. Filtro antipolvere superiore

Čeština |
1. Skleněný kryt
2. Zásobník HDD/SSD
3. Boční kryt
4. Horní prachový filtr

한국어 |
1. 유리 커버
2. HDD/SSD 트레이
3. 측면 커버
4. 상단 먼지 필터

Türkçe |
1. Cam Kapağı
2. HDD/SSD Tepsisi
3. Yan Kapağı
4. Üst toz filtresi

繁体中 |
1. 玻璃蓋
2. HDD/SSD 托盤
3. 側蓋
4. 上方防塵濾網

日本語 |
1. ガラスカバー
2. HDD/SSDトレイ
3. サイドカバー
4. 上部ダストフィルター

简体中 |
1. 玻璃盖
2. HDD/SSD 托盘
3. 侧盖
4. 上方防尘滤网

Thank You!

:D

We hope you have a great user experience!

1 |

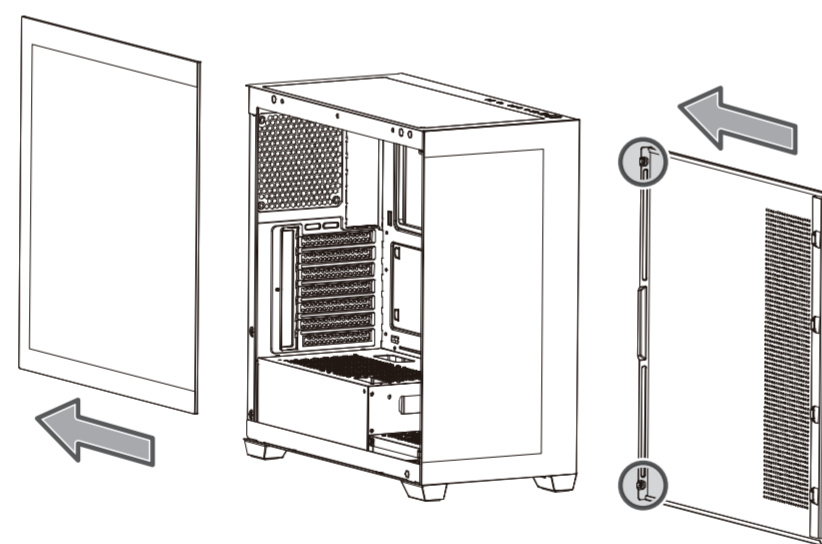

English | Side panel disassembly
Loosen the thumb screws first, then open the side panel.

Čeština | Demontáž bočního panelu
Nejdříve povolte ruční šrouby a poté otevřete boční panel.

Deutsch | Seitenpanel demontage
Schrauben zuerst lösen und dann das Seitenpanel öffnen.

Türkçe | Yan Paneli Sökme
İlk olarak başparmak vidalarını gevşetin, sonra yan paneli açın.

Français | Démontage du panneau latéral
Desserrez d'abord les vis à main, puis ouvrez le panneau latéral.

日本語 | サイドパネルの分解
まずサムスクリューを緩めてから、サイドパネルを開けます。

Polski | Demontaż panelu bocznego
Poluzuj najpierw śruby ręczne, a następnie otwórz panel boczny.

한국어 | 측면 패널 분해
먼저 손나사를 풀고, 그 후 측면 패널을 엽니다.

Español | Desmontaje del panel lateral
Afloje primero los tornillos a mano, luego abra el panel lateral.

繁体中 | 側邊板拆卸
先鬆手轉螺絲，再將側板打開。

Italiano | Smontaggio del pannello laterale
Allentare prima le viti a mano, quindi aprire il pannello laterale.

简体中 | 側邊板拆卸
先松开螺丝，再打开侧边板。

2 |

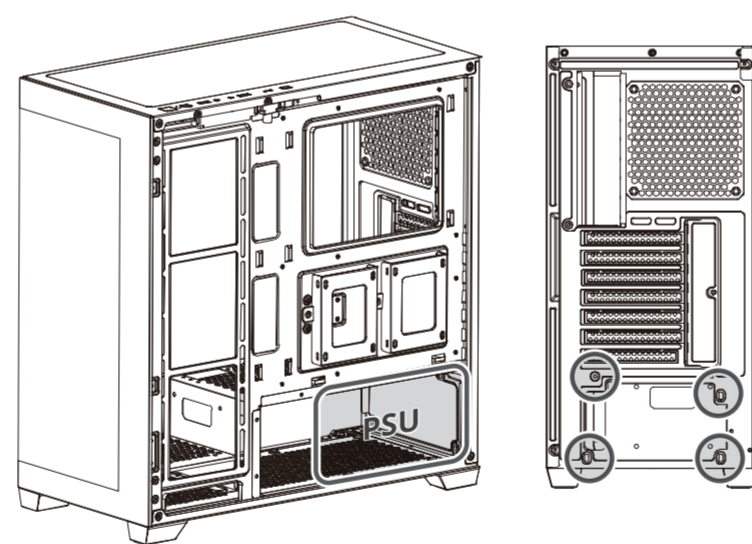

English | Power supply unit (PSU) installation
Insert the power from the side, fix it in position, and then tighten it with the power screw.

Čeština | Instalace zdroje (PSU)
Vložte napájení z boku, upevněte jej na místo a poté utáhněte pomocí napájecího šroubu.

Deutsch | Installation des netzteils (PSU)
Strom von der Seite einführen, in Position fixieren und dann mit dem Schraubendreher anziehen.

Türkçe | Güç kaynağı ünitesi (PSU) kurulumu
Güçü yandan yerleştirin, konumunu sabitleyin ve ardından güç vidası ile sıkın.

Français | Installation de l'alimentation (PSU)
Insérez le courant depuis le côté, fixez-le en position, puis serrez-le avec la vis de l'alimentation.

日本語 | 電源ユニット (PSU) の取り付け
側面から電源を差し込み、位置を固定した後、電源ネジで締めます。

Polski | Instalacja jednostki zasilającej (PSU)
Włóż zasilanie od boku, umieść je w pozycji, a następnie dokręć za pomocą śruby zasilającej.

한국어 | 전원 공급 장치(PSU) 설치
전원을 측면에서 삽입하고, 위치를 고정 한 후, 전원 나사로 조입니다.

Español | Instalación de la fuente de alimentación (PSU)
Inserte la corriente desde el lateral, fije en posición y luego apriete con el tornillo de la fuente de alimentación.

繁体中 | 電源供應器(PSU)安裝
側面放入電源，固定好位置後，用電源螺絲鎖緊。

Italiano | Installazione dell'alimentatore (PSU)
Inserire l'alimentazione dal lato, fissarla in posizione e quindi serrarla con la vite di alimentazione.

简体中 | 电源(PSU)安装
从侧面插入电源，固定好位置后，使用电源螺丝锁紧。

3 |

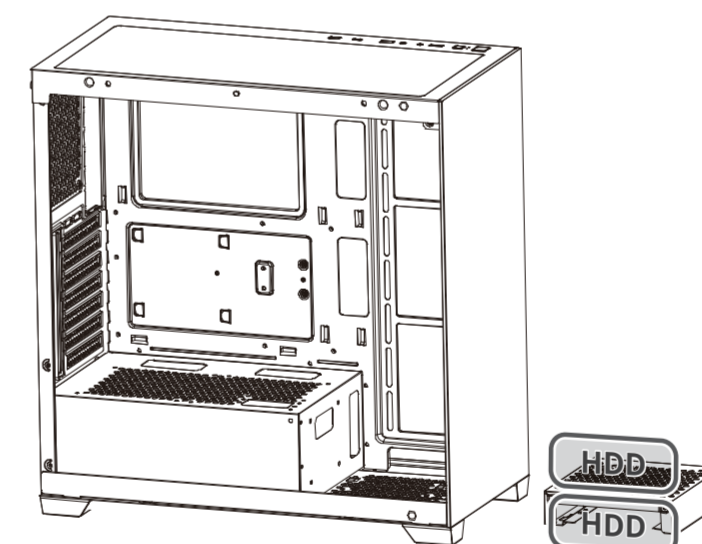

English | 3.5" HDD installation
Remove the HDD mounting bracket and secure the HDD onto the bracket.

Čeština | Instalace HDD 3.5"
Odstraňte montážní držák HDD a zajistěte HDD na držáku.

Deutsch | 3,5" HDD installation
Entfernen Sie die HDD-Montagehalterung und sichern Sie die HDD auf der Halterung.

Türkçe | 3.5" HDD kurulumu
HDD montaj bracketi çıkarın ve HDD'yi bracket üzerine sabitleyin.

Français | Installation du HDD 3.5"
Retirez le support de montage du HDD et fixez le HDD sur le support.

日本語 | 3.5" HDDの取り付け
HDDマウントブラケットを取り外し、HDDをブラケットに固定します。

Polski | Instalacja HDD 3.5"
Usuń uchwyt montażowy HDD i zamocuj HDD na uchwycie.

한국어 | 3.5" HDD 설치
HDD 장착 브래킷을 제거하고, HDD를 브래킷에 고정합니다.

Español | Instalación de HDD de 3.5"
Retire el soporte de montaje del HDD y asegure el HDD al soporte.

繁体中 | 3.5" HDD安裝
取下HDD安裝支架，並將HDD鎖固於支架上。

Italiano | Installazione HDD da 3.5"
Rimuovere la staffa di montaggio dell'HDD e fissare l'HDD alla staffa.

简体中 | 3.5" HDD安装
移除HDD安装支架，并将HDD固定于支架上。

4 |

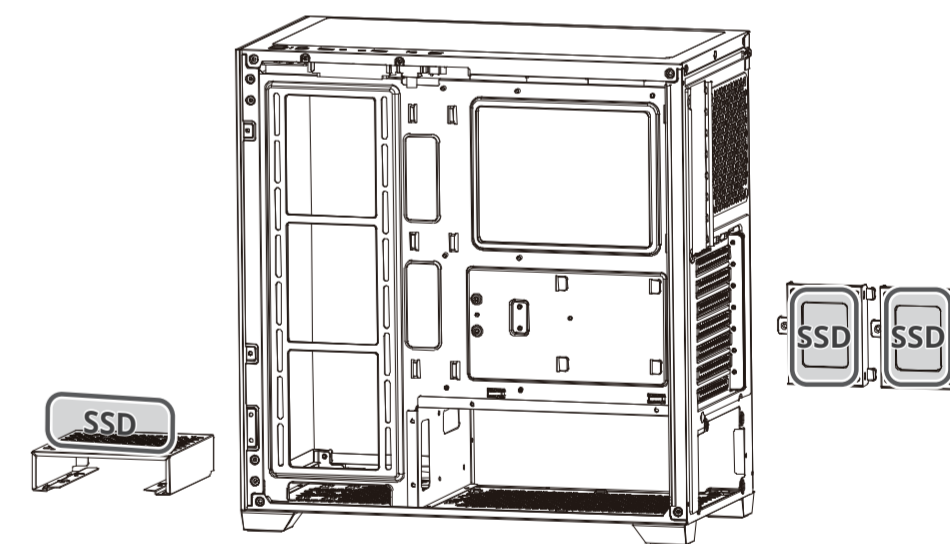

English | 2.5" SSD installation
Remove the SSD mounting bracket and secure the SSD onto the bracket.

Čeština | Instalace SSD 2.5"
Odstraňte montážní držák SSD a zajistěte SSD na držáku.

Deutsch | 2,5" SSD installation
Entfernen Sie die SSD-Montagehalterung und sichern Sie die SSD auf der Halterung.

Türkçe | 2.5" SSD kurulumu
SSD montaj bracketi çıkarın ve SSD'yi bracket üzerine sabitleyin.

Français | Installation du SSD 2.5"
Retirez le support de montage du SSD et fixez le SSD sur le support.

日本語 | 2.5" SSDの取り付け
SSDマウントブラケットを取り外し、SSDをブラケットに固定します。

Polski | Instalacja SSD 2.5"
Usuń uchwyt montażowy SSD i zamocuj SSD na uchwycie.

한국어 | 2.5" SSD 설치
SSD 장착 브래킷을 제거하고, SSD를 브래킷에 고정합니다.

Español | Instalación de SSD de 2.5"
Retire el soporte de montaje del SSD y asegure el SSD al soporte.

繁体中 | 2.5" SSD安裝
取下SSD安裝支架並將SSD鎖固於支架上。

Italiano | Installazione SSD da 2.5"
Rimuovere la staffa di montaggio dell'SSD e fissare l'SSD alla staffa.

简体中 | 2.5" SSD安装
移除SSD安装支架，并将SSD固定于支架上。

English | Warranty Policy

Thank you for purchasing FSP product!

FSP warrants that the product will be free of defects in material and workmanship, and provides the warranty period-identified on the product package from the power supply on the date of purchase.

In the event that warranty policy might be different in certain regions; please contact local authorized FSP reseller where the product is purchased.

The warranty is applied to damages caused through normal use and is void if it is resulted from, but not limited to, the following situations:

- Wear and tear associated with normal use
- Any modification, abuse, accident, disassembly, misapplication, or unauthorized repair
- Removal of any manufacturer label(s) or sticker(s)
- Any improper operation, including any use not in accordance with any supplied product instructions
- Any other cause which does not relate to a product defect in materials or workmanship

Deutsch | Garantiebedingungen

Vielen Dank für den Kauf eines FSP-Produkts!

FSP garantiert, dass das Produkt frei von Material- und Verarbeitungsfehlern ist, und gewährt die auf der Produktverpackung angegebene Garantiezeit ab dem Kaufdatum des Netzteils.

Im Falle von regionalen Unterschieden der Garantiepolitik kontaktieren Sie bitte den autorisierten FSP-Händler, bei dem das Produkt gekauft wurde.

Die Garantie gilt für Schäden, die durch normale Nutzung entstehen und erlischt, wenn sie durch eine der folgenden Situationen verursacht werden, jedoch nicht beschränkt auf:

- Abnutzung im Zusammenhang mit normalem Gebrauch
- Jede Modifikation, Missbrauch, Unfall, Zerlegung, Fehlanwendung oder unautorisierte Reparatur
- Entfernen von Herstelleretiketten oder Aufklebern
- Jede falsche Bedienung, einschließlich jeder Nutzung, die nicht den mitgelieferten Produkthanweisungen entspricht
- Jede andere Ursache, die nicht auf einen Material- oder Verarbeitungsfehler des Produkts zurückzuführen ist.

Deutsch | Garantiebedingungen

English | Warranty Policy

ATTENTION | **ACHTUNG** | **ATTENTION** | **UWAGA** | **¡ATENCIÓN** | **ATTENZIONE** | **POZOR** | **ДІККАТ** | **注意** | **주의** | **注意** | **注意**

English | WEEE ATTENTION!!!

The product contains hazardous waste and/or recycling goods. According to the law it is not allowed to be disposed of in the household waste.

For more detailed information please contact the applicable collection point for hazardous waste or recycling goods.

Deutsch | WEEE ACHTUNG!!!

Das Produkt enthält gefährlichen Abfall und/oder Recyclinggüter. Laut Gesetz darf es nicht im Hausmüll entsorgt werden.

Für detailliertere Informationen wenden Sie sich bitte an den entsprechenden Sammelpunkt für gefährliche Abfälle oder Recyclinggüter.

Français | Politique de garantie

Merci d'avoir acheté un produit FSP!

FSP garantit que le produit sera exempt de défauts de matériau et de fabrication et fournit la période de garantie indiquée sur l'emballage du produit à compter de la date d'achat de l'alimentation.

Dans le cas où la politique de garantie peut être différente dans certaines régions, veuillez contacter le revendeur FSP agréé local où le produit à été acheté.

La garantie s'applique aux dommages causés par une utilisation normale et devient nulle si elle résulte, mais sans s'y limiter, des situations suivantes:

- Usure associée à l'utilisation normale
- Toute modification, abus, accident, démontage, mauvaise application ou réparation non autorisée
- Retrait de tout label ou autocollant du fabricant
- Toute mauvaise utilisation, y compris toute utilisation non conforme aux instructions fournies avec le produit
- Toute autre cause qui n'est pas liée à un défaut de matériau ou de fabrication du produit.

Deutsch | Garantiebedingungen

Polski | Polityka gwarancyjna

Dziękujemy za zakup produktu FSP!

FSP gwarantuje, że produkt będzie wolny od wad materiałowych i wykonawczych i zapewnia okres gwarancyjny wskazany na opakowaniu produktu od daty zakupu zasilaacza.

W przypadku, gdy polityka gwarancyjna może różnić się w zależności od regionu, prosimy o kontakt z lokalnym autoryzowanym dealerem FSP, w którym produkt został zakupiony.

Gwarancja obejmuje uszkodzenia spowodowane normalnym użytkowaniem i traci ważność, jeśli wynikają one z, ale nie ograniczają się do, następujących sytuacji:

- Zużycie związane z normalnym użytkowaniem
- Jakiegokolwiek modyfikacje, nadużycie, wypadki, demontaż, niewłaściwe zastosowanie lub nieautoryzowane naprawy
- Usunięcie jakichkolwiek etykiet producenta lub naklejek
- Jakiegokolwiek niewłaściwe działanie, w tym jakiegokolwiek użycie niezgodne z dołączonymi instrukcjami produktu
- Jakakolwiek inna przyczyna, która nie dotyczy wady materiałowej lub wykonawczej produktu.

Deutsch | Garantiebedingungen

English | Warranty Policy

ATTENTION | **ACHTUNG** | **ATTENTION** | **UWAGA** | **¡ATENCIÓN** | **ATTENZIONE** | **POZOR** | **ДІККАТ** | **注意** | **주의** | **注意** | **注意**

English | WEEE ATTENTION!!!

The product contient des déchets dangereux et/ou des biens recyclables. Selon la loi, il est interdit de le jeter avec les ordures ménagères.

Pour des informations détaillées, veuillez contacter le point de collecte applicable pour les déchets dangereux ou les biens recyclables.

Deutsch | WEEE ACHTUNG!!!

Produkt zawiera niebezpieczne odpady i/lub materiały do recyklingu. Zgodnie z przepisami prawa nie wolno go wyrzucać do odpadów komunalnych.

Aby uzyskać szczegółowe informacje, skontaktuj się z odpowiednim punktem zbiórki odpadów niebezpiecznych lub materiałów do recyklingu.

Español | Política de garantía

¡Gracias por comprar un producto FSP!

FSP garantiza que el producto estará libre de defectos de materiales y fabricación y ofrece el período de garantía indicado en el paquete del producto desde la fecha de compra de la fuente de alimentación.

Si la política de garantía es diferente en algunas regiones, comuníquese con el distribuidor autorizado de FSP local donde compró el producto.

La garantía cubre daños causados por el uso normal y se anula si resulta de, pero no se limita a, las siguientes situaciones:

- Desgaste asociado con el uso normal
- Cualquier modificación, abuso, accidente, desensamblaje, mala aplicación o reparación no autorizada
- Eliminación de cualquier etiqueta o pegatina del fabricante
- Cualquier operación incorrecta, incluyendo cualquier uso que no esté de acuerdo con las instrucciones del producto suministradas
- Cualquier otra causa que no esté relacionada con un defecto de materiales o fabricación del producto

Deutsch | Garantiebedingungen

Italiano | Política di garanzia

Grazie per aver acquistato un prodotto FSP!

FSP garantisce che il prodotto sarà privo di difetti nei materiali e nella lavorazione e fornisce il periodo di garanzia indicato sulla confezione del prodotto dalla data di acquisto dell'alimentatore.

Nel caso in cui la politica di garanzia possa essere diversa in alcune regioni, contatti il rivenditore autorizzato FSP locale presso il quale è stato acquistato il prodotto.

La garanzia si applica ai danni causati da un uso normale e viene annullata se il danno è dovuto a, ma non si limita a, quanto segue:

- Usura legata all'uso normale
- Qualsiasi modifica, abuso, incidente, smontaggio, cattiva applicazione o riparazione non autorizzata
- Rimozione di etichette o adesivi del produttore
- Qualsiasi operazione impropria, incluso qualsiasi uso non conforme alle istruzioni fornite con il prodotto
- Qualsiasi altra causa che non riguarda un difetto di materiali o di lavorazione del prodotto.

Deutsch | Garantiebedingungen

English | Warranty Policy

ATTENTION | **ACHTUNG** | **ATTENTION** | **UWAGA** | **¡ATENCIÓN** | **ATTENZIONE** | **POZOR** | **ДІККАТ** | **注意** | **주의** | **注意** | **注意**

English | WEEE ATTENTION!!!

The product contiene desechos peligrosos y/o materiales reciclables. Según la ley, no se debe desear en los residuos domésticos.

Para obtener más información, comuníquese con el punto de recolección aplicable para residuos peligrosos o materiales reciclables.

Deutsch | WEEE ACHTUNG!!!

Il prodotto contiene rifiuti pericolosi e/o materiali da riciclare. Secondo la legge, non deve essere smaltito tra i rifiuti domestici.

Per informazioni dettagliate, contatta il punto di raccolta applicabile per rifiuti pericolosi o materiali da riciclare.

Deutsch | WEEE ACHTUNG!!!

English | Warranty Policy

ATTENTION | **ACHTUNG** | **ATTENTION** | **UWAGA** | **¡ATENCIÓN** | **ATTENZIONE** | **POZOR** | **ДІККАТ** | **注意** | **주의** | **注意** | **注意**

English | WEEE ATTENTION!!!

The product contains hazardous waste and/or recycling goods. According to the law it is not allowed to be disposed of in the household waste.

For more detailed information please contact the applicable collection point for hazardous waste or recycling goods.

Deutsch | WEEE ACHTUNG!!!

Das Produkt enthält gefährlichen Abfall und/oder Recyclinggüter. Laut Gesetz darf es nicht im Hausmüll entsorgt werden.

Für detailliertere Informationen wenden Sie sich bitte an den entsprechenden Sammelpunkt für gefährliche Abfälle oder Recyclinggüter.

Čeština | Záruka

Děkujeme, že jste si zakoupili produkt FSP!

FSP zaručuje, že produkt bude bez vad v materiálu a zpracování a poskytuje záruční období uvedené na obalu produktu od data nákupu napájecího zdroje.

Pokud se politika záruky v některých regionech liší, kontaktujte prosím místního autorizovaného prodejce FSP, u kterého byl produkt zakoupen.

Záruka se vztahuje na poškození způsobená normálním používáním a zaniká, pokud je způsobena, ale není omezena na následující situace:

- Opoťebení spojené s normálním používáním
- Jakákoli úprava, zneužití, nehoda, demontáž, nesprávné použití nebo neoprávněná oprava
- Odstranění jakékoli výrobní nálepky nebo nálepky
- Jákykoli nesprávný provoz, včetně jakéhokoli použití, které není v souladu s dodanými pokyny pro produkt
- Jakákoli jiná příčina, která nesouvisí s vadou materiálu nebo zpracování produktu.

Deutsch | Garantiebedingungen

Italiano | Política di garanzia

Türkçe | Garanti Politikası

FSP ürünü satın aldıǵınız için teşekkür ederiz!

FSP, ürünün malzeme ve işçilik hatalarından ari olacağına garanti eder ve ürün paketinde belirtilen garanti süresini, satın alma tarihinden itibaren sağlar.

Garanti politikası bazı bölgelerde farklı olabilir; ürünün satın alındığı yerel yetkili FSP bayi ile iletişime geçin.

Garanti, normal kullanim sonucunu olusan hasarlara uygulanir ve aṣaǵıdaki durumlardan birinin sonucu olarak geçersiz olur, ancak bunlarla sınırlı deǵildir:

- Normal kullanım ile ilgili aşınma ve yıpranma
- Herhangi bir deǵışiklik, kötüye kullanım, kaza, sökmeye, yanlış kullanım veya yetkisiz onarım
- Üretici etiketi veya etiketlerinin çıkarılması
- Ürün talimatlarına uygun olmayan herhangi bir kullanım dahil olmak üzere yanlış kullanım
- Ürünün malzeme veya işçilik hatası ile ilgili olmayan herhangi bir başka neden.

Deutsch | Garantiebedingungen

English | Warranty Policy

ATTENTION | **ACHTUNG** | **ATTENTION** | **UWAGA** | **¡ATENCIÓN** | **ATTENZIONE** | **POZOR** | **ДІККАТ** | **注意** | **주의** | **注意** | **注意**

English | WEEE ATTENTION!!!

The product obsahuje nebezpečný odpad a/nebo materiály pro recyklaci. Podle zákona jej není dovoleno vyhazovat do domácího odpadu.

Pro podrobnosti se obraťte na příslušné sběrné místo pro nebezpečný odpad nebo recyklační materiály.

Deutsch | WEEE ACHTUNG!!!

Das Produkt enthält gefährlichen Abfall und/oder Recyclinggüter. Laut Gesetz darf es nicht im Hausmüll entsorgt werden.

Für detailliertere Informationen wenden Sie sich bitte an den entsprechenden Sammelpunkt für gefährliche Abfälle oder Recyclinggüter.

English | WEEE ATTENTION!!!

The product contains hazardous waste and/or recycling goods. According to the law it is not allowed to be disposed of in the household waste.

For more detailed information please contact the applicable collection point for hazardous waste or recycling goods.

Deutsch | WEEE ACHTUNG!!!

English | Warranty Policy

ATTENTION | **ACHTUNG** | **ATTENTION** | **UWAGA** | **¡ATENCIÓN** | **ATTENZIONE** | **POZOR** | **ДІККАТ** | **注意** | **주의** | **注意** | **注意**

English | WEEE ATTENTION!!!

The product contains hazardous waste and/or recycling goods. According to the law it is not allowed to be disposed of in the household waste.

For more detailed information please contact the applicable collection point for hazardous waste or recycling goods.

Deutsch | WEEE ACHTUNG!!!

Das Produkt enthält gefährlichen Abfall und/oder Recyclinggüter. Laut Gesetz darf es nicht im Hausmüll entsorgt werden.

Für detailliertere Informationen wenden Sie sich bitte an den entsprechenden Sammelpunkt für gefährliche Abfälle oder Recyclinggüter.

日本語 | 保証ポリシー

FSP製品をご購入いただき、ありがとうございます！

FSPは、製品が素材および作業の欠陥がないことを保証し、製品パッケージに記載された保証期間を購入日から提供します。

保証ポリシーが特定の地域で異なる場合があります。製品が購入された地域の認定FSP販売店にお問い合わせください。

保証は通常の使用によって発生した損傷に適用されますが、以下の状況から発生した場合は無効になります（ただし、これに限りません）：

- 通常使用による摩耗
- 変更、虐待、事故、分解、不適切な使用、または無許可の修理
- 製造元のラベルまたはシールの削除
- 提供された製品の取扱説明書に従わない使用を含む不適切な操作
- 製品の素材や作業の欠陥に関連しないその他の原因

Deutsch | Garantiebedingungen

English | Warranty Policy

ATTENTION | **ACHTUNG** | **ATTENTION** | **UWAGA** | **¡ATENCIÓN** | **ATTENZIONE** | **POZOR** | **ДІККАТ** | **注意** | **주의** | **注意** | **注意**

English | WEEE ATTENTION!!!

The product contains hazardous waste and/or recycling goods. According to the law it is not allowed to be disposed of in the household waste.

For more detailed information please contact the applicable collection point for hazardous waste or recycling goods.

Deutsch | WEEE ACHTUNG!!!

Das Produkt enthält gefährlichen Abfall und/oder Recyclinggüter. Laut Gesetz darf es nicht im Hausmüll entsorgt werden.

Für detailliertere Informationen wenden Sie sich bitte an den entsprechenden Sammelpunkt für gefährliche Abfälle oder Recyclinggüter.

English | WEEE ATTENTION!!!

The product contains hazardous waste and/or recycling goods. According to the law it is not allowed to be disposed of in the household waste.

For more detailed information please contact the applicable collection point for hazardous waste or recycling goods.

Deutsch | WEEE ACHTUNG!!!

English | Warranty Policy

ATTENTION | **ACHTUNG** | **ATTENTION** | **UWAGA** | **¡ATENCIÓN** | **ATTENZIONE** | **POZOR** | **ДІККАТ** | **注意** | **주의** | **注意** | **注意**

English | WEEE ATTENTION!!!

This product is hazardous waste and/or recycling goods. According to the law, it is prohibited to dispose of it in household waste.

For more detailed information, please contact the applicable collection point for hazardous waste or recycling goods.

Deutsch | WEEE ACHTUNG!!!

Das Produkt enthält gefährlichen Abfall und/oder Recyclinggüter. Laut Gesetz darf es nicht im Hausmüll entsorgt werden.

Für detailliertere Informationen wenden Sie sich bitte an den entsprechenden Sammelpunkt für gefährliche Abfälle oder Recyclinggüter.

English | WEEE ATTENTION!!!

The product contains hazardous waste and/or recycling goods. According to the law it is not allowed to be disposed of in the household waste.

For more detailed information please contact the applicable collection point for hazardous waste or recycling goods.

Deutsch | WEEE ACHTUNG!!!

English | Warranty Policy

ATTENTION | **ACHTUNG** | **ATTENTION** | **UWAGA** | **¡ATENCIÓN** | **ATTENZIONE** | **POZOR** | **ДІККАТ** | **注意** | **주의** | **注意** | **注意**

English | WEEE ATTENTION!!!

The product contains hazardous waste and/or recycling goods. According to the law it is not allowed to be disposed of in the household waste.

For more detailed information please contact the applicable collection point for hazardous waste or recycling goods.

Deutsch | WEEE ACHTUNG!!!

Das Produkt enthält gefährlichen Abfall und/oder Recyclinggüter. Laut Gesetz darf es nicht im Hausmüll entsorgt werden.

Für detailliertere Informationen wenden Sie sich bitte an den entsprechenden Sammelpunkt für gefährliche Abfälle oder Recyclinggüter.

日本語 | 保固政策

感谢您購買 FSP 產品！

FSP 保證產品在材質及工藝上無缺陷，並提供自購買電源日起計算的保固期，該期已在產品包裝上標明。

若保固政策在某些地區有所不同，請聯繫當地的授權 FSP 經銷商。保固適用於正常使用所造成的損壞，若因以下情況造成損壞則無效，但不限於：

- 與正常使用相關的磨損
- 任何修改、濫用、事故、拆解、錯誤應用或未經授權的修理
- 移除任何製造商標籤或貼紙
- 任何不當操作，包括不遵循提供的產品使用說明的情況
- 任何不與材料或工藝缺陷有關的原因

Deutsch | Garantiebedingungen

English | Warranty Policy

ATTENTION | **ACHTUNG** | **ATTENTION** | **UWAGA** | **¡ATENCIÓN** | **ATTENZIONE** | **POZOR** | **ДІККАТ** | **注意** | **주의** | **注意** | **注意**

English | WEEE ATTENTION!!!

The product contains hazardous waste and/or recycling goods. According to the law it is not allowed to be disposed of in the household waste.

For more detailed information please contact the applicable collection point for hazardous waste or recycling goods.

Deutsch | WEEE ACHTUNG!!!

Das Produkt enthält gefährlichen Abfall und/oder Recyclinggüter. Laut Gesetz darf es nicht im Hausmüll entsorgt werden.

Für detailliertere Informationen wenden Sie sich bitte an den entsprechenden Sammelpunkt für gefährliche Abfälle oder Recyclinggüter.

English | WEEE ATTENTION!!!

The product contains hazardous waste and/or recycling goods. According to the law it is not allowed to be disposed of in the household waste.

For more detailed information please contact the applicable collection point for hazardous waste or recycling goods.

Deutsch | WEEE ACHTUNG!!!

English | Warranty Policy

ATTENTION | **ACHTUNG** | **ATTENTION** | **UWAGA** | **¡ATENCIÓN** | **ATTENZIONE** | **POZOR** | **ДІККАТ** | **注意** | **주의** | **注意** | **注意**

English | WEEE ATTENTION!!!

The product contains hazardous waste and/or recycling goods. According to the law it is not allowed to be disposed of in the household waste.

For more detailed information please contact the applicable collection point for hazardous waste or recycling goods.

Deutsch | WEEE ACHTUNG!!!

Das Produkt enthält gefährlichen Abfall und/oder Recyclinggüter. Laut Gesetz darf es nicht im Hausmüll entsorgt werden.

Für detailliertere Informationen wenden Sie sich bitte an den entsprechenden Sammelpunkt für gefährliche Abfälle oder Recyclinggüter.

English | WEEE ATTENTION!!!

The product contains hazardous waste and/or recycling goods. According to the law it is not allowed to be disposed of in the household waste.

For more detailed information please contact the applicable collection point for hazardous waste or recycling goods.

Deutsch | WEEE ACHTUNG!!!

English | Warranty Policy

ATTENTION | **ACHTUNG** | **ATTENTION** | **UWAGA** | **¡ATENCIÓN** | **ATTENZIONE** | **POZOR** | **ДІККАТ** | **注意** | **주의** | **注意** | **注意**

English | WEEE ATTENTION!!!

The product contains hazardous waste and/or recycling goods. According to the law it is not allowed to be disposed of in the household waste.

For more detailed information please contact the applicable collection point for hazardous waste or recycling goods.

Deutsch | WEEE ACHTUNG!!!

English | Warranty Policy

ATTENTION | **ACHTUNG** | **ATTENTION** | **UWAGA** | **¡ATENCIÓN** | **ATTENZIONE** | **POZOR** | **ДІККАТ** |